

VERTIKALE AUFSCHNITTMASCHINE MANCONI KOLOSSAL
300 VKBV - Getriebeantrieb Einphasig 220V oder
dreiphasig 380V

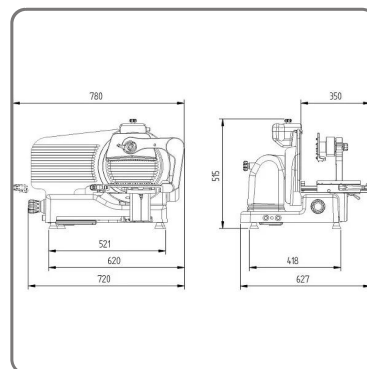

SOLUZIONI FOODSERVICE

Ideal zum Schneiden von rohem Schinken, aber auch für alle anderen Arten von Aufschnitt. Der Verriegelungsmechanismus ist genial und zuverlässig. Der Presser ist schwenkbar und passt sich der Form der zu schneidenden Ware an.

SERIENMÄSSIGE AUSRÜSTUNG:

- Getriebeantrieb
- Eingebauter Schleifer, sofort verfügbar und einfach zu bedienen
- Hohe Schneidkapazität und Präzision
- Niedrige Ladehöhe, um die Ermüdung des Bedieners gering zu halten
- Hochglanzpolierte Aluminiumoberflächen und präzise Gleitrillen, um die Reibung zu verringern und die Reinigung zu vereinfachen
- Reduzierte Auflagefläche
- Schleifer, Klängenabdeckung, Klingenschutz und Warenteller sind für eine gründliche Reinigung abnehmbar
- Entspricht der Europäischen Richtlinie 2006/42/EG (Maschinenrichtlinie); 2006/95/EG (Richt. Niederspannung); 2004/108/EG (Richtlinie Elektromagnetische Verträglichkeit); 2011/65/EU (Richtlinie RoHS); 1935/2004/EG (Richt. Lebensmittelbedarfsgegenstände); 10/2011 EU (Lebensmittelkunststoffrichtlinie); und die europäischen Normen EN 1974:1998 (Aufschnittmaschinen - Hygiene- und Sicherheitsanforderungen); EN60204-1 (Sicherheit von Maschinen); EN 55014 (Elektromagnetische Verträglichkeit) und ihre nachfolgenden Aktualisierungen.

TECHNISCHE EIGENSCHAFTEN:

- Auflagefläche 521x418 mm.
- Arbeitsumfang 780X627x515 mm
- Klingendurchmesser 300 mm
- Klingendrehzahl 200 U/Min. (Getriebe)
- Scheibendicke von 0 bis 24 mm
- Schlittenhub 300 mm.
- Elektrischer Schutz IPX3 (Motor IPX5)
- Nettogewicht 46,5 kg
- Elektrische Eigenschaften 380-400V / 230W a.c. dreiphasig - 220-230V / 340W a.c. einphasig
- Schneidkapazität Durchmesser 22,0 cm - 25x20 cm