

VERTIKALE AUFSCHNITTMASCHINE SIRMAN LEONARDO 350
-- CE PROFESSIONELL-- einphasig 220 V oder dreiphasig
380 V

FLACHE AUFSCHNITTMASCHINE AUS ALUMINIUM Klinge Durchm. 35 cm - EINGEBAUTER SCHLEIFER



vedi prodotto online

CODICE: **SWL350BS**
 MARCA: **SIRMAN**

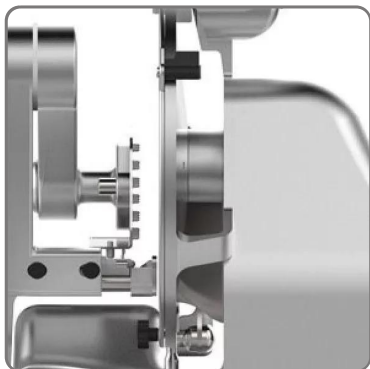

| SIRMAN SWL350BS | |
|----------------------|-----------------|
| A Lame | mm 350 - h 14 |
| Bastone | mm 350 - h 0,82 |
| Componenti di cambio | mm 30 |
| Cassa lamina | mm 370 |
| Manico | mm 210x210 |
| M | mm 210 |
| N | mm 210 |
| O | mm 210 |
| P | mm 210 |
| Q | mm 210 |
| R | mm 210 |
| S | mm 210 |
| T | mm 210 |
| U | mm 210 |
| V | mm 210 |
| W | mm 210 |
| Prezzo netto | kg 70 |

SOLUZIONI FOODSERVICE

EIGENSCHAFTEN:

- Abgerundetes Design ohne sichtbare Kanten oder Schrauben.
- Die Aufschnittmaschine kann auf einer 70 cm langen Arbeitsplatte platziert werden.
- Niedrige Klinge zur Minimierung der Reibung mit dem Produkt.
- Geschliffener und geläppter verchromter Gleitstift.
- Optimale Gleitwirkung durch geläppte Gussbuchsen.
- Stoßdämpfender Schlitten mit vulkanisiertem Gummipuffer.
- Klappenschutz aus Edelstahl.
- Wasserdichtheitssystem auf der Rolle.
- Klängenrolle ohne zentrales Loch, um ein Durchsickern zu verhindern und die Reinigung zu erleichtern.
- Progressive Bewegung der ersten 3 mm der Öffnung, sorgt für größere Präzision beim Schneiden dünner Scheiben.
- Leichte Demontage der Klängenabdeckung.
- Alle Kleinteile aus Edelstahl.
- Schleifer mit Bodenschutzschale.
- leicht abnehmbarer Klängenenschutz aus Edelstahl
- Einfache Arbeitshöhe zur Unterstützung des Bedieners.
- Klängenabzieher serienmäßig.
- 70 mm Abstand zwischen Klinge und Kopf.
- Kunststoffknöpfe.
- Gummifüße.
- Kunststofftasten IP 67
- leicht abnehmbarer Aufschnittblockierarm mit Edelstahlbügel
- Elektrik und Motor wasserdicht.

TECHNISCHE DATEN:

- Klinge ø 350 mm - 14 Zoll
- Motor 380 Watt - 0,52 PS
- Schnittstärke 25 mm.
- Schlittenhub 370 mm
- Platte 350x320 mm
- Nettogewicht 56 kg.