

SCHRÄGSCHNEIDER MANCONI KOLOSSAL 300 IK - 220V einphasiges Zahnradgetriebe

ELEKTRISCHER SCHWERKRAFTSCHNEIDER AUS ALUMINIUM, Klingendurchm. 30 cm – FESTSTEHENDER SCHÄRFER – ZAHNRADGETRIEBE

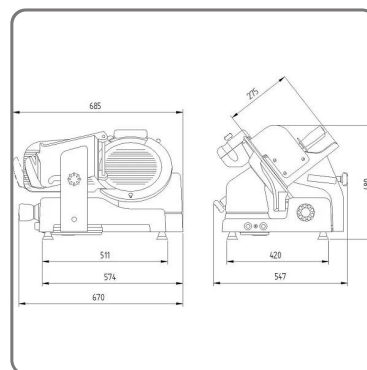
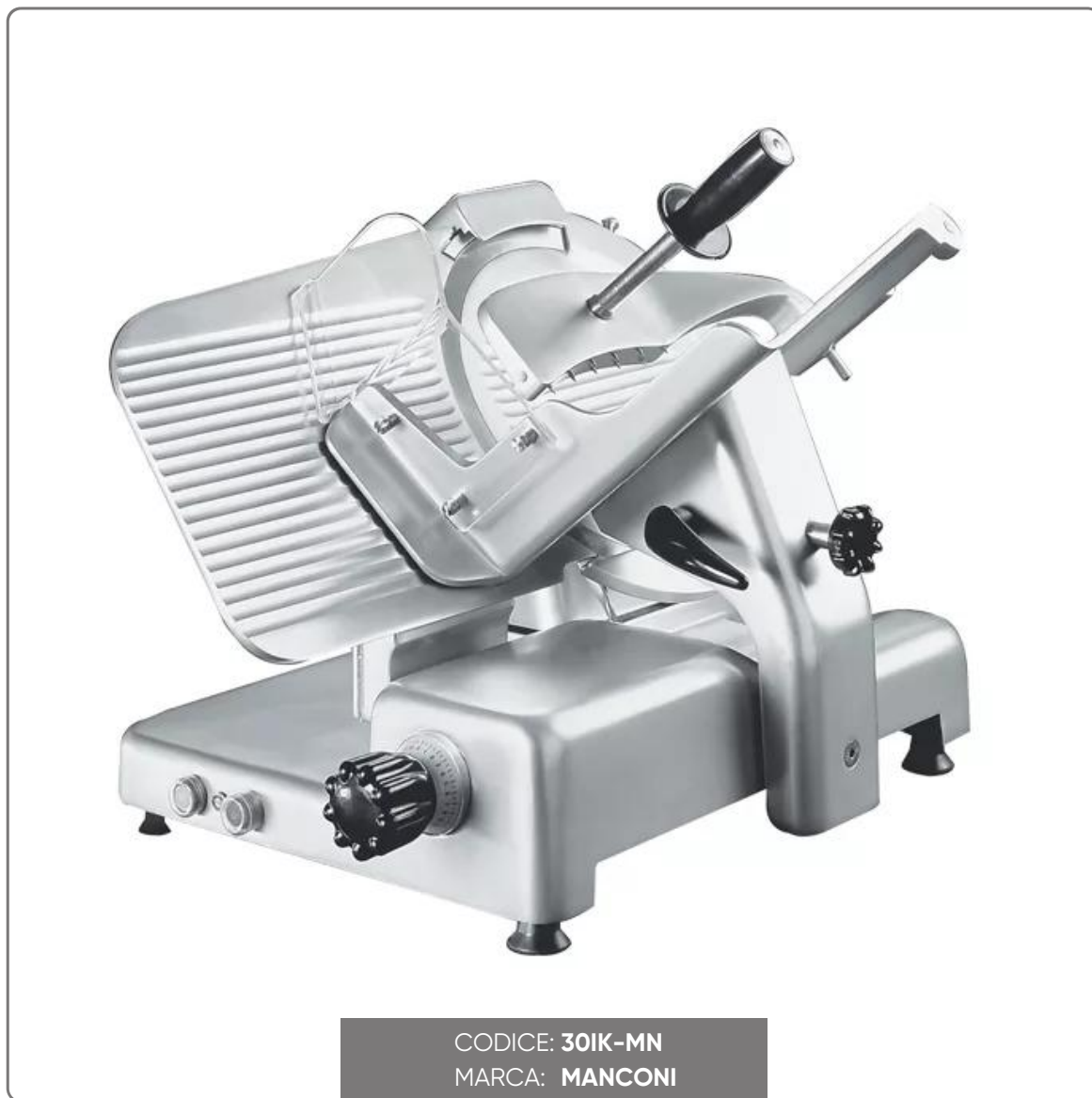

SOLUZIONI FOODSERVICE

Der Alleschneider eignet sich zum Schneiden aller Arten von Wurstwaren und Käse, ist kompakt und kann auch in Räumen mit begrenztem Platzangebot installiert werden. Ideal für Tätigkeiten, die einen häufigen Wechsel des zu schneidenden Produkts erfordern.

STANDARD AUSRÜSTUNG:

- Getriebe
- Integrierter Spitzer, sofort verfügbar und einfach zu bedienen
- Reduzierte Ladehöhe, um die Ermüdung des Bedieners zu verringern
- Hochglanzpolierte Aluminiumoberflächen und präzise Gleitkanäle, um die Reibung zu reduzieren und die Reinigung zu vereinfachen
- Reduzierte Stützbasis
- Spitzer, Klingendeckung, Scheibenschutz und Lebensmittelschale zur gründlichen Reinigung abnehmbar
- Entspricht den europäischen Richtlinien 2006/42/EG (Maschinenrichtlinie); 2006/95/EG (Niederspannungsrichtlinie); 2004/108/EG (Verordnung elektromagnetische Verträglichkeit); 2011/65/EU (Richtung RoHS); 1935/2004/EG (Richtlinie Lebensmittelmaterialien); 10/2011 EU (Richtlinie über Kunststoffe für Lebensmittelzwecke; und zu den europäischen Normen EN 1974:1998 (Aufschnittgeräte – Hygiene- und Sicherheitsanforderungen); EN60204-1 (Sicherheit von Maschinen); EN 55014 (Elektromagnetische Verträglichkeit) und deren nachfolgende Aktualisierungen.

TECHNISCHE EIGENSCHAFTEN:

- Auflagefläche mm.511x420
- Arbeitsmaße mm. 685x547x480
- Klingendurchmesser 300 mm
- Klingengeschwindigkeit 200 g/min (Gang)
- Scheibenstärke von 0 bis 24 mm
- Laufkatzenhub mm.300
- Elektrischer Schutz IPX3 (Motor IPX5)
- Nettogewicht 41 kg
- Elektrische Eigenschaften 220-230V / 340W Wechselstrom mon
- Schnittleistung Durchmesser cm. 20,5 - cm.23x16