

**SIRMAN LEONARDO 350 VERTIKALER SCHNEIDER – CE
PROFESSIONAL – Einphasig 220 V**

FLACHSCHNEIDER AUS ALUMINIUM, Klingendurchm. cm.35 – FESTSTEHENDER SPITZER



vedi prodotto online

CODICE: **SWL350BS-MN**
MARCA: **SIRMAN**

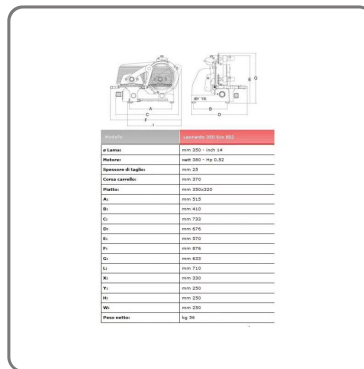
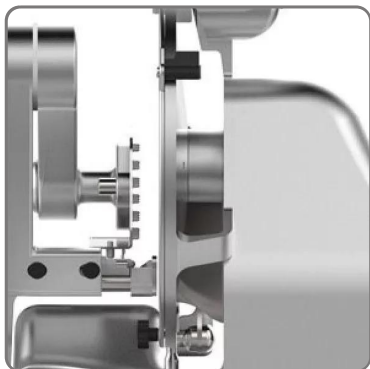

SOLUZIONI FOODSERVICE

EIGENSCHAFTEN:

- Abgerundete Linie ohne sichtbare Kanten und Schrauben.
- Alleschneider, der auf einer 70 cm breiten Arbeitsfläche aufgestellt werden kann.
- Klinge mit niedriger Kante, um die Reibung mit dem Produkt zu minimieren.
- Gleitstift, verchromt, geschliffen und geläpft.
- Ausgezeichnetes Gleiten des Schlittens dank der geläpften Gusseisenbuchsen.
- Stoßdämpfender Wagen mit vulkanisierten Gummipuffern.
- Scheibenabweiser aus Edelstahl.
- Wasserdichtes Dichtungssystem an der Riemenscheibe.
- Messerriemenscheibe ohne zentrales Loch, um Eindringen zu verhindern und die Reinigung zu erleichtern.
- Die progressive Segelbewegung der ersten 3 mm der Öffnung garantiert eine höhere Präzision bei der Schnittregulierung dünner Scheiben.
- Praktische Demontage der Messerabdeckung.
- Alle Kleinteile aus Edelstahl.
- Spitzer mit unterer Schutzschale.
- Leicht abnehmbarer Fettschutz aus Edelstahl.
- Vereinfachte Arbeitshöhe zur Erleichterung des Bedieners.
- Standard-Klingenabzieher.
- 70 mm Abstand zwischen Klinge und Kopf.
- Kunststoffknöpfe.
- Gummifüße.
- Kunststofftasten IP 67.
- Verriegelungsarm für gepökelttes Fleisch mit leicht abnehmbarer Edelstahlhalterung.
- Wasserdichtes elektrisches System und Motor.

TECHNISCHE DATEN:

- Klinge ø mm 350 - Zoll 14
- 380-Watt-Motor - 0,52 PS
- Schnittstärke mm.25
- Laufkatzenhub 370 mm
- Platte 350x320 mm
- Nettogewicht kg.56