

**GAS-GRILLGRILL MIT GLATTER VERBUNDPLATTE BERTO'S
MAXIMA 900 LINIE AUF OFFENER UNTERSEITE ABM.
cm.80x90x90H**

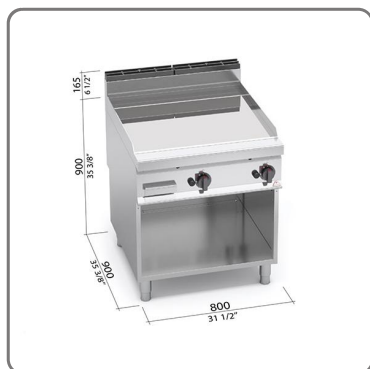

SOLUZIONI FOODSERVICE

Abmessungen:

- Breite 80 cm
- Tiefe 90 cm
- Höhe 90 cm

Der Gasgrill der Maxima 900-Reihe von Berto's stellt eine hochwertige Lösung für die professionelle Küche dar, die darauf ausgelegt ist, hervorragende Leistung und Langlebigkeit auf lange Sicht zu gewährleisten.

Struktur:

- Arbeitsplatte und Frontplatten aus Edelstahl AISI 304, korrosionsbeständig und leicht zu reinigen, ideal für die professionelle Küchenumgebung.

Heizsystem:

- Großflächige Röhrenbrenner, die eine gleichmäßige Wärmeverteilung über die gesamte Platte gewährleisten und so ein gleichmäßiges Garen auch auf großen Flächen gewährleisten.
- Thermostatventil mit präziser Temperaturregelung von 60 °C bis 300 °C, für optimale Kontrolle während der verschiedenen Kochphasen.

Sicherheitsfunktionen:

- Ausgestattet mit Zündflamme und Thermoelement-Sicherheitsventil, um Risiken vorzubeugen.
- Piezoelektrische Zündung mit Gummischutz, einfach und sicher zu bedienen, auch unter intensiven Arbeitsbedingungen.

Kochplatte:

- Sehr dicke glatte Platte aus Zweikomponenten-Compound, bestehend aus:
Ein Stahlboden für optimale Wärmeverteilung.
Eine obere Beschichtung aus Edelstahl AISI 316 mit polierter Oberfläche, die die Reinigung erleichtert, die Strahlung reduziert und so den Komfort erhöht für den Betreiber.
- Ausgestattet mit zwei unabhängigen Kochzonen, mit separaten Bedienelementen zur individuellen Temperatureinstellung,
Besonders geeignet für empfindliches Kochen.

Funktionelles Design:

- Leicht geneigte Kochfläche, um das Abtropfen von Flüssigkeiten zu erleichtern.
- Großes Ablaufloch mit integriertem Förderband, das den Abfall in einen speziellen Behälter leitet und so die Reinigung erleichtert den Arbeitsbereich aufgeräumt halten.

Dieses Fry-Top ist ideal für professionelle Küchen, die Zuverlässigkeit, Präzision und Vielseitigkeit erfordern und eine hervorragende Leistung auch in den anspruchsvollsten Arbeitssituationen garantieren.