

**ZUBEHÖR 3 GEKÜHLTER GN 1/3 PFANNEN-JOGURTHALTER
– GEMÜSE MIT TRANSPARENTER KUPPEL – ohne
Sockel – CALEIDO**

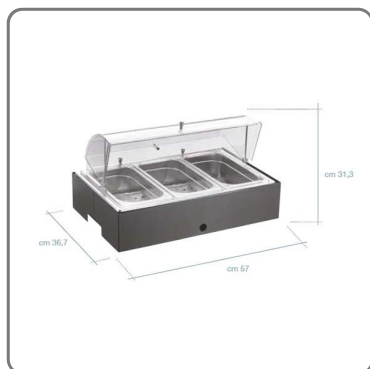

vedi prodotto online

CODICE: 0720114172840
RCA: PINTINOX BUFFET LINEA CALEID



SOLUZIONI FOODSERVICE

Abmessungen: cm. 57x36,7 H31,3

Dieses Kühlzubehör eignet sich ideal für die Präsentation und Lagerung von Joghurt, frischem Gemüse und anderen kalten Speisen in Buffetkontexten, Frühstücksräumen und Cateringbereichen.

- Struktur: Ausgestattet mit 3 GN 1/3-Behältern (Gastronorm) garantiert es eine elegante und funktionale Präsentation mit einer großen Lagerkapazität für frische Zutaten.
- Material: Hergestellt aus hochwertigen Materialien, um eine lange Lebensdauer und einfache Reinigung zu gewährleisten. Die transparente Kuppel hält Lebensmittel frisch, schützt sie vor der äußeren Umgebung und ermöglicht eine perfekte Sicht auf den Inhalt.
- Verwendung: Perfekt für Buffets und Frühstücksräume in Hotels, Restaurants und Beherbergungsbetrieben. Ideal für die sichtbare Lagerung von Joghurt, Gemüse, Soßen oder anderen Gerichten, die während des Servierens eine ständige Kühlung erfordern.
- Design: Die transparente Kuppel bewahrt nicht nur die Frische, sondern verleiht dem Buffet einen Hauch von Eleganz und macht das Produkt perfekt für eine moderne und auffällige Präsentation.

Dieses Zubehör ist eine vielseitige und professionelle Lösung, um das Angebot Ihres Frühstücks- oder Buffetbereichs zu verbessern, den Platz zu optimieren und eine hervorragende Präsentation frischer Lebensmittel zu gewährleisten.